

**FAKRO®**

*Туннели дневного света*



# ТУННЕЛИ ДНЕВНОГО СВЕТА

Изоляционный оклад - в комплекте

Гибкая светоотражающая труба позволяет  
обойти все элементы конструкции.

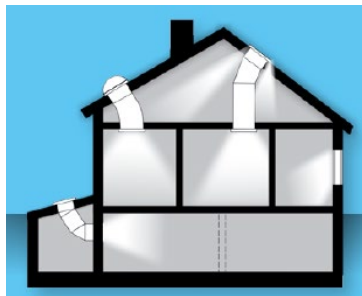
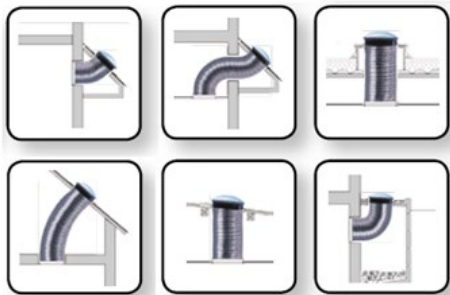

# ТУННЕЛИ ДНЕВНОГО СВЕТА SFD, SFZ, SFH

- Туннели дневного света с гибкой трубой без купола
- Гибкая светоотражающая труба позволяет легко обойти возможные препятствия
- Стандартная длина трубы 210 см
- Изоляционный оклад в комплекте
- Установка в крышу с углом наклона 15-60°



350	550	диаметр светового люка [мм]
210	210	
		длина трубы [см]

350	550	диаметр светового люка [мм]
210	210	
		длина трубы [см]

Установка в крышу с углом наклона 15-60 гр.

+ изоляционный оклад



Сечение Туннеля дневного света SFD

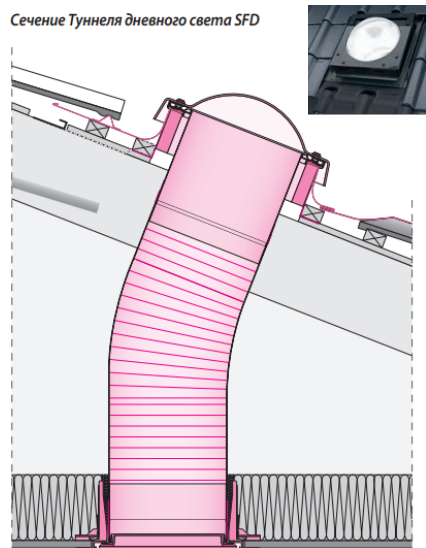

Сечение Туннеля дневного света SF\_

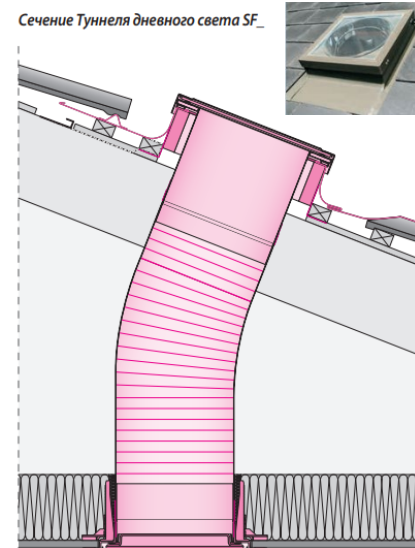



# ТУННЕЛИ ДНЕВНОГО СВЕТА SRD, SRS, SRH

- Туннели дневного света с жесткой трубой без купола
- Стандартная длина трубы 210 см
- Трубу можно изогнуть, чтобы обогнуть возможные препятствия при монтаже
- Изоляционный оклад в комплекте
- Установка в крышу с углом наклона 15-60°

+ изоляционный оклад



250	350	550*	диаметр светового люка (мм) длина трубы(см)
210	210	180	



Сечение Туннеля дневного света SRD

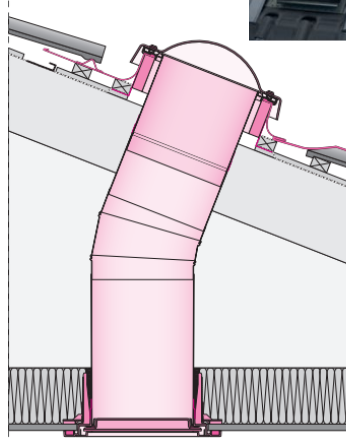

250	350	550*	диаметр светового люка (мм) длина трубы (см)
210	210	180	



Сечение Туннеля дневного света SR\_

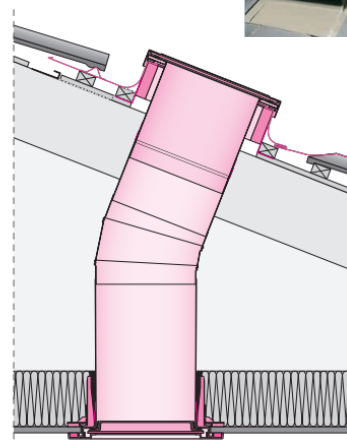

# ТУННЕЛИ ДНЕВНОГО СВЕТА SRF, SFF

**SRF** – с жесткой трубой длиной 0,61м. Трубу можно удлинять с помощью модулей SRM;

**SFF** – с гибкой трубой, которая позволяет обогнуть элементы конструкции. Длина трубы – 2,1м

В комплект входят: купол, монтажная рама, специальная алюминиевая накладка;

- ▶ Конструкция туннеля дневного света подобна конструкции окон для плоских крыш с куполом типа С, обеспечивающим высокую прочность и герметичность;
- ▶ Внутри профили туннеля заполнены утеплителем, что обеспечивает высокие параметры теплоизоляции;
- ▶ Трубу туннеля SFF можно изогнуть, чтобы обойти возможные препятствия при монтаже;
- ▶ Устанавливается в крыши с углом наклона 0°-15°.

